

In 2024 lanceerde Uro-Flame met haar nieuwe merk "B-sic" de Twin Trolli. Deze haspelwagen is uitgevoerd met een brandslanghaspel en een toevoerhaspel die aan de waterleiding kan worden gekoppeld en eenvoudig kan worden uitgelopen zonder de hele slanglengte te moeten meeslepen. Waar andere haspels een totale afstand van 30 meter halen, kan de B-sic Twin Trolli met gemak een afstand tot wel 85 meter bereiken.

Artikelnummer	slanglengte toevoerhaspels	slanglengte brandhaspel	Ø bladmaat toevoerhaspel	Ø bladmaat brandhaspel	Totale afmetingen (BxHxD)
27245251519	45mtr. 1"	15mtr. ¾"	625mm	525mm	565x1020x930mm
27270251519	70mtr. 1"	15mtr. ¾"	725mm	525mm	565x1020x980mm



Onderstel

- Verzinkt stalen buis, poedergecoat RAL9005
- Vol rubberen banden

Toevoerhaspel

- Stalen binnenwerk met gelagerde as en messing watervoerende delen
- Plaatstalen haspelbladen, poedergecoat RAL3000
- Haspelslang 1" met Storz koppeling en aansluitstuk, nokafstand 31mm met 1" BSP binnendraad
- Zwengel
- Werkdruk max. 12 bar

Brandslanghaspel

- Brandslanghaspel, met versterkt haspelblad. Werkdruk 12 bar
- Haspelslang ¾" met ¾" Urojet straalpijp
- Brandslanghaspels zijn gekeurd volgens KIWA NEN EN 671-1

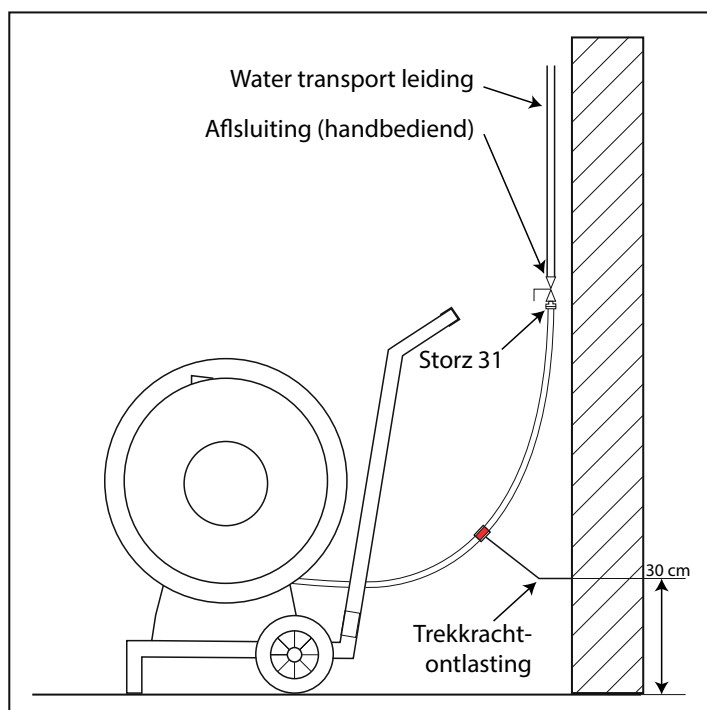

De B-sic Twin Trolli wordt geleverd inclusief trekkrachtontlasting

De trekkrachtontlasting is er om ervoor zorg te dragen dat de trekkracht op de wateraanvoer gereduceerd wordt en voorkomt schade aan de waterleiding.

Ingebruiksstelling trekkrachtontlasting

- Zorg dat er op de muur waar u de Twin Trolli positioneert, een afsluiter gemonteerd wordt met 1" aanvoer.
- Monteer aan de voorzijde van de hoofdafsluiter een Storz koppeling met nok 31.
- Sluit de water aanvoerslang met Storz koppeling aan op de 1" afsluiter.
- De trekkrachtontlasting dient opgehangen te worden op een hoogte van tussen de 5 en 30 centimeter.